

DRYMAX



CANLAR

www.canlartm.com.tr



DRYMAX SERBEST KURUTMA MAKİNESİ

Tüp ve açık-en örme kumaşların çekmezlik , serbest ve tansiyonsuz kurutma işlemleri için dinamik , yüksek verimli kurutma makinesi.

Üç veya daha fazla kurutma kabinden oluşan serbest kurutma makinesi **DRYMAX**' in standart versiyonudur.

Dokuma kumaşlar ve non-woven ürünler için tasarlanmış modelleri de mevcuttur.

Açık arabadan alınan kumaş mekanik fren ve spiral açıcı silindirden kurutma giriş besleme silindirleri vasıtası ile sinüzoidal bir şekilde taşıyıcı bandın üzerine beslenir . Kurutma bandına % 0-50 besleme verilebilir.

Makinede , tüp ve açık-en örgü kumaşların yanında dokuma kumaşlar da kurutulabilir.

Örme kumaşların çok amaçlı finiş uygulamaları sayesinde **DRYMAX** pamuklu ve pamuklu türevi tüp ve açık-en örme kumaşların işlenmesinde ilerici ve kalite artırıcı çözümler sunar.

Tek Geçişli Serbest Kurutma Makinesi Teknik Özellikleri;

- Çalışma eni :200 mm artımlar ile 1.6-3.6m, farklı talepler isteğe bağlıdır
- Toplam genişlik :çalışma eni + 2.7 m
- Kurutma kabin uzunluğu :2 m
- Toplam makine uzunluğu :kabinler+yaklaşık 4 m
- Buharlaştırma kapasitesi :saatte 130 kg su / kurutma kabini
- Makine hızı :0-80 m/ dk, daha yüksek hızlar isteğe bağlı
- Kumaş besleme oranı :%0-50, beslemeli ayarlanabilir
- Kumaş yolu : "Açık-en" kumaş ile tek bant çalışma, "tüp kumaş" ile tek veya çoklu bant çalışma mümkündür
- Kabin sayısı :2,3,4,5 ve 6 kabinli olarak üretilmektedir
- Isıtma sistemi :Buhar , Doğalgaz , LPG , ve Kızgın yağ ile

İki ve Üç Geçişli Serbest Kurutma Makinesi Teknik Özellikleri

- Çalışma eni :200 mm artımlar ile 1.6-3.6m farklı talepler isteğe bağlıdır
- Toplam genişlik :Çalışma eni + 2.7 m
- Kurutma kabin uzunluğu :2 m
- Toplam makine uzunluğu :Kabinler+yaklaşık 7 m
- Buharlaştırma kapasitesi/2 pas:Saatte 250 kg su / kurutma kabini
- Buharlaştırma kapasitesi/3 pas:Saatte 350 kg su / kurutma kabini
- Makine hızı :0-80 m/ dk, daha yüksek
- Kumaş besleme oranı :%0-50, beslemeli ayarlanabilir
- Kumaş yolu :Açık-en " kumaş ile tek bant çalışma, "tüp kumaş" ile tek veya çoklu bant çalışma mümkündür
- Kabin sayısı / 2 Pas :2,3,4,5 ve 6' dır
- Kabin sayısı / 3 Pas :2,3 ve 4' tür
- Isıtma sistemi :Buhar , Doğalgaz , LPG , ve Kızgın yağ ile



DRYMAX RELAX DRYER MACHINE

High efficiency dynamic dryer machine designed for tensionless drying , relaxation and shrinkage of open width and tubular form knitted fabrics.

The relax drying machine which is generally consist of 3 or more drying chambers, is the standard version of **DRYMAX** series.

The different models for woven and non-woven fabrics are also available.

The fabric which is taken up from carrier, is passed on mechanical brake and spiral opening rollers and then feeded to track band by means of fabric entry feeding rollers, as an undulating movement.

Fabric advance speed can be feeded between 0-50 % .Also, the woven fabrics can be dried by **DRYMAX** Relax Dryer **DRYMAX** offers the solutions which is progressive and increased quality to treatment of the open width and tubular form knitted fabrics made of cotton and its blends thanks to the versatile applications for the finishing of the knitted fabrics.

Technical Specifications of Relax Dryer Machine - one Treatment Levels;

- Working width :1.6 - 3.6 m in steps 200 mm, different values depends on request
- Total width :Working width + 2.7 m
- Length of drying chamber:2m
- Total machine length :Chambers + approx . 4 m
- Evaporation capacity :130 kg water / h - per chamber
- Machine speed :0-80 m / min. , higher speeds on request
- Fabric advance speed :0-50 % adjustable feeding
- Fabric guidance :Open width - single track tubular-single or multiple track
- Number of chambers :2,3,4,5 & 6 chambers
- Heating system :Steam, Natural gas, LPG , thermic oil.

Technical Specifications of Relax Dryer Machine - two and three Treatment Level;

- Working width :1.6 - 3.6 m in steps 200 mm , different values depends on request
- Total width :Working width + 2.7 m
- Length of drying chamber:2m
- Total machine length :Chambers + approx . 7 m
- Evaporation capacity/2 pass :250 kg water / h - per chamber
- Evaporation capacity/3 pass :350 kg water / h - per chamber
- Machine speed :0-80 m / min., higher speeds on request
- Fabric advance speed :0-50 % adjustable feeding ,
- Fabric guidance :Open width - single track tubular-single or multiple track
- Number of chambers/2 pass:2,3,4,5 & 6' chambers,
- Number of chambers/3 pass 2,3 & 4' chambers,
- Heating system :Steam, Natural gas, LPG , thermic oil



DRYMAX 5 KABİN TEK GEÇİŞ SERBEST KURUTMA
DRYMAX 5 CHAMBERS SINGLE PASS RELAX DRYER



DRYMAX 5 KABİN ÇİFT GEÇİŞ SERBEST KURUTMA
DRYMAX 5 CHAMBERS DOUBLE PASS RELAX DRYER

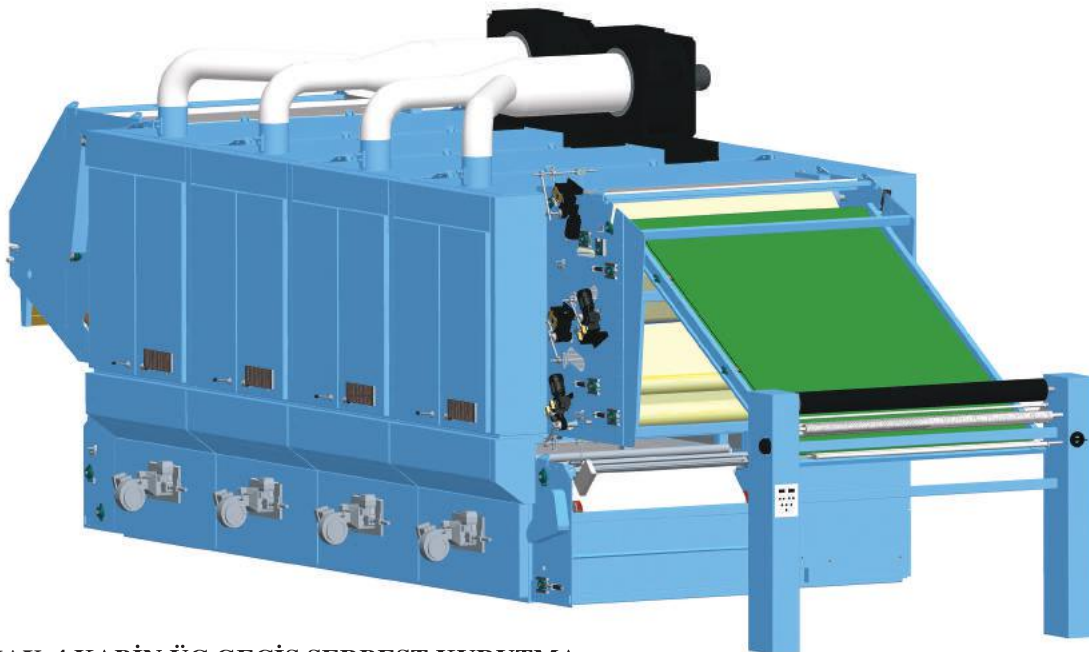

DRYMAX 4 KABİN ÜÇ GEÇİŞ SERBEST KURUTMA
DRYMAX 4 CHAMBER THREE PASS RELAX DRYER

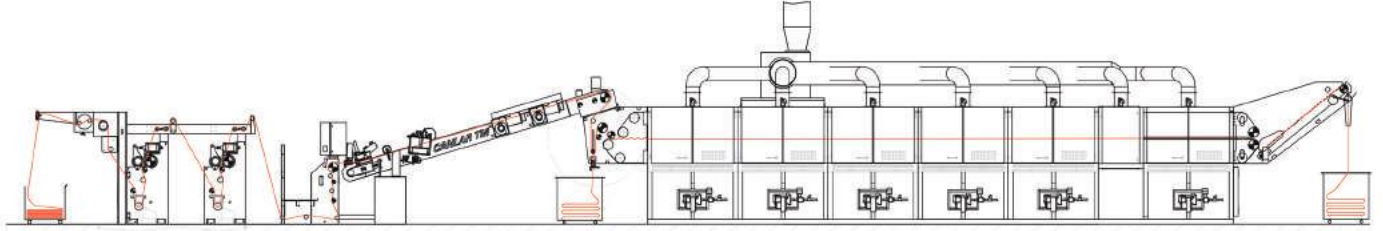
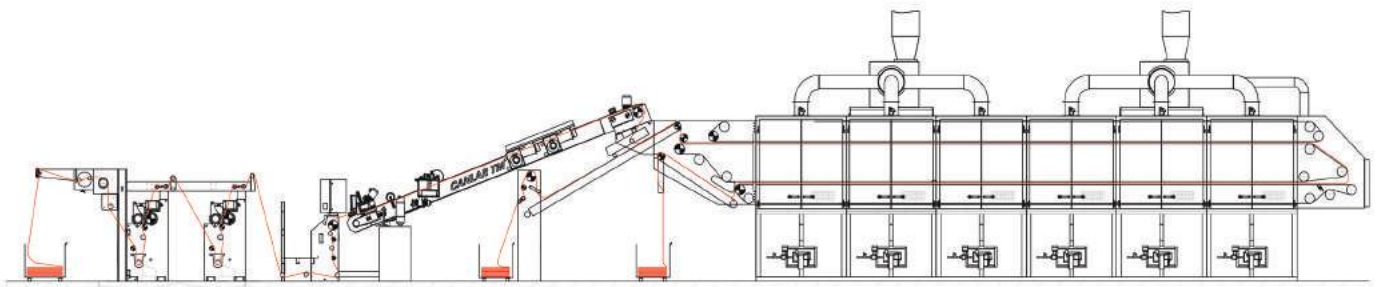
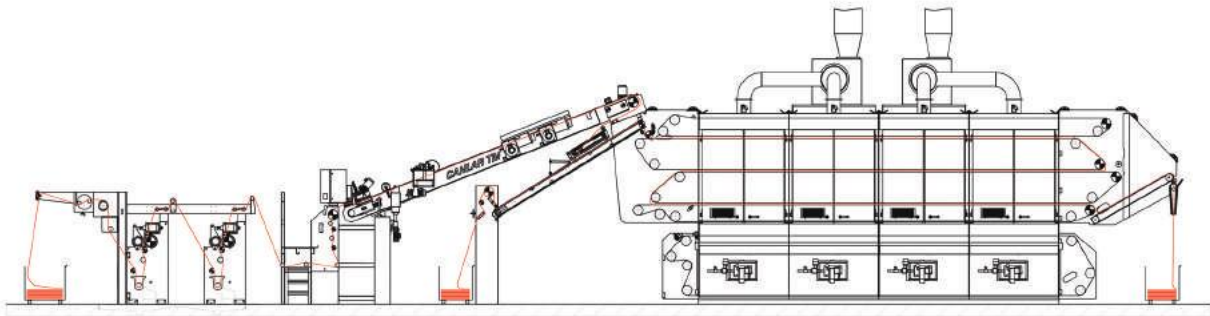

DRYMAX Egalize Teknik Özellikleri;

- Çalışma eni :200 mm artımlar ile 1.6-3.6 m , farklı talepler isteğe bağlıdır
- Toplam genişlik :Çalışma eni + 2.7 m
- Kurutma kabin uzunluğu :2 m
- Toplam makine uzunluğu :Kabinler+yaklaşık 14 m
- Makine hızı :0-80 m/dk, daha yüksek hızlar isteğe bağlı
- Kumaş besleme oranı :% 0-100, beslemeli ayarlanabilir
- Kumaş yolu :"açık -en" kumaş ile tek bant çalışma , "tüp kumaş " ile tek veya çoklu bant çalışma mümkündür

Technical Specifications of DRYMAX Equilizing ;

- Working width :1.6-3.6 m in steps 200 mm, different values depends on request
- Total width :Working width + 2.7 m
- Length of drying chamber :2m
- Total machine length :Chambers + approx . 14m
- Machine speed :0-80 m / min. , higher speeds on request
- Fabric advance speed :0-100% adjustable feeding
- Fabric guidance :Open width-Single track tubular-single or multiple track

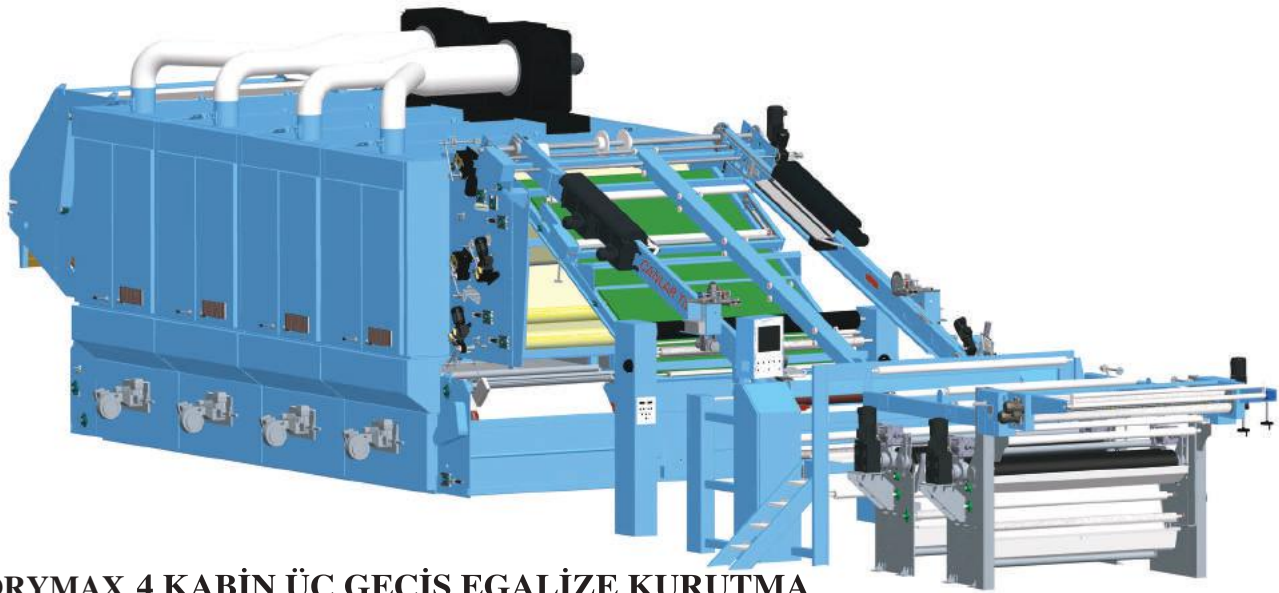

DRYMAX 4 KABİN ÜÇ GEÇİŞ EGALİZE KURUTMA
DRYMAX 4 CHAMBERS THREE PASS EQUALIZING (pin-chain) DRYER



DRYMAX 5 KABİN ÇİFT GEÇİŞ EGALİZE KURUTMA
DRYMAX 5 CHAMBERS DOUBLE PASS EQUALIZING (pin-chain) DRYER



DRYMAX 5 KABİN TEK GEÇİŞ EGALİZE KURUTMA
DRYMAX 5 CHAMBERS SINGLE PASS EQUALIZING (pin-chain) DRYER

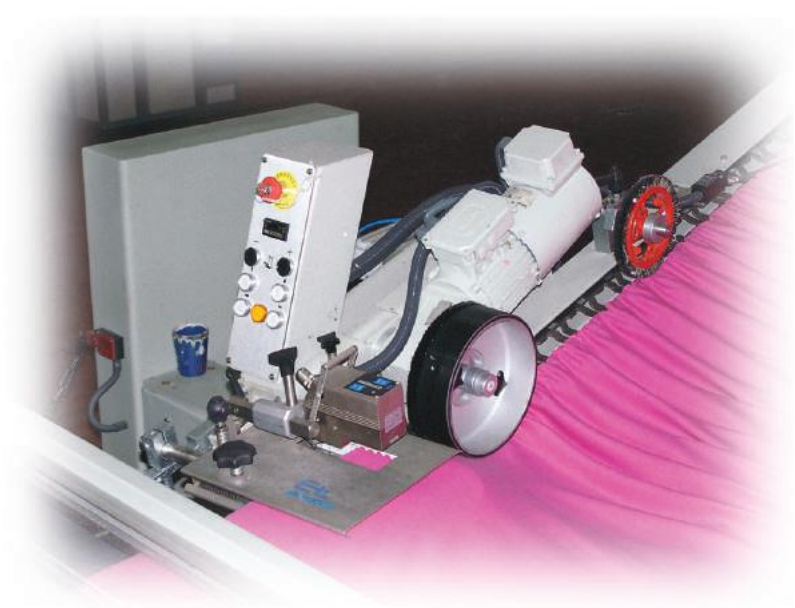



DRYMAX 5 KABİN ÇİFT GEÇİŞ EGALİZE KURUTMA
DRYMAX 5 CHAMBERS DOUBLE PASS EQUALIZING (Pin - Chain) DRYER

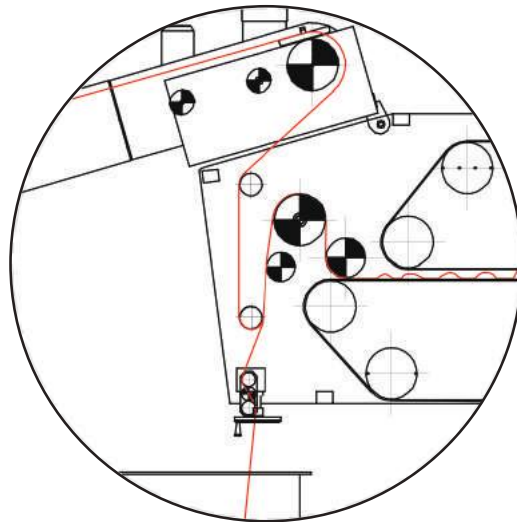



**Dyeing & Finishing
Machinery**

**CANLAR TM TEKSTİL MAKİNA
SAN.ve TİC. A.Ş.**

Ulaş Mah. Motoryeleri Küme Evler
Ergene 2.Organize Sanayi Bölgesi
No:6 Ergene / Tekirdağ / Türkiye
Tel: +90 282 655 64 50
Fax: +90 282 655 64 95
info@canlartm.com.tr

